

Waschtisch Batterien



109.30.300

Waschtisch 3-Loch Batterie 1/2"

- Kreuzgriffe
 - Ausladung 165 mm, Höhe 240 mm
 - Auslauf schwenkbar
 - Luftsprudler M24 x 1
 - 2 Seitenrandventile mit keramischen Oberteilen 1/2", rechts und links schließend
 - 2 Druckschläuche M10x1 x 1/2" x 350 mm
 - Exzenter-Abflussgarnitur 1 1/4"
- Zur Verbindung ans Eckventil empfohlen:
 2 x 649.15.530 (Kupferrohr 300 mm)

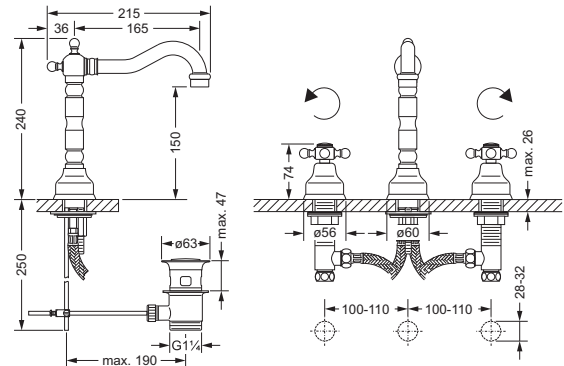

109.30.305

Waschtisch 3-Loch Batterie 1/2"

- Hebelgriffe, weiß
 - Ausladung 165 mm, Höhe 240 mm
 - Auslauf schwenkbar
 - Luftsprudler M24 x 1
 - 2 Seitenrandventile mit keramischen Oberteilen 1/2", rechts und links schließend
 - 2 Druckschläuche M10x1 x 1/2" x 350 mm
 - Exzenter-Abflussgarnitur 1 1/4"
- Zur Verbindung ans Eckventil empfohlen:
 2 x 649.15.530 (Kupferrohr 300 mm)

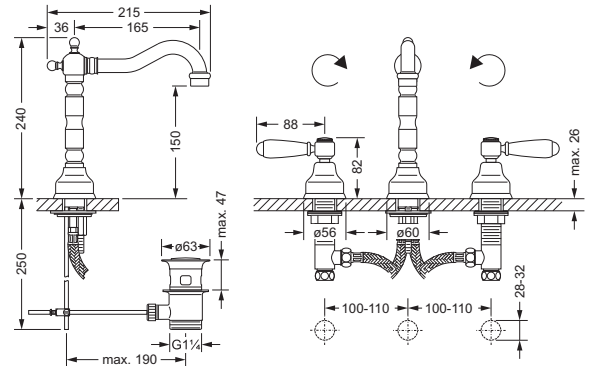

109.30.306

Waschtisch 3-Loch Batterie 1/2"

- Hebelgriffe, Holz
 - Ausladung 165 mm, Höhe 240 mm
 - Auslauf schwenkbar
 - Luftsprudler M24 x 1
 - 2 Seitenrandventile mit keramischen Oberteilen 1/2", rechts und links schließend
 - 2 Druckschläuche M10x1 x 1/2" x 350 mm
 - Exzenter-Abflussgarnitur 1 1/4"
- Zur Verbindung ans Eckventil empfohlen:
 2 x 649.15.530 (Kupferrohr 300 mm)



109.10.300

Waschtisch 1-Loch Batterie 1/2"

- Kreuzgriffe
 - Ausladung 165 mm; Höhe 236 mm
 - Auslauf schwenkbar
 - Luftsprudler M24 x 1
 - Keramik-Innenoberteile 1/2", rechts und links schließend
 - Exzenter-Abflussgarnitur 1 1/4"
 - 2 Kupferrohre M10 x 1
- (flexible Druckschläuche optional lieferbar)

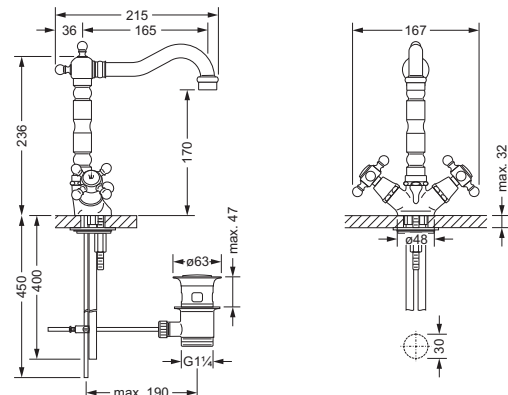

Waschtisch Batterien



109.10.305

Waschtisch 1-Loch Batterie 1/2"

- Hebelgriffe, weiß
- Ausladung 165 mm; Höhe 236 mm
- Auslauf schwenkbar
- Luftsprudler M24 x 1
- Keramik-Innenoberteile 1/2", rechts und links schließend
- Exzenter-Abflussgarnitur 1 1/4"
- 2 Kupferrohre M10 x 1
- (flexible Druckschläuche optional lieferbar)

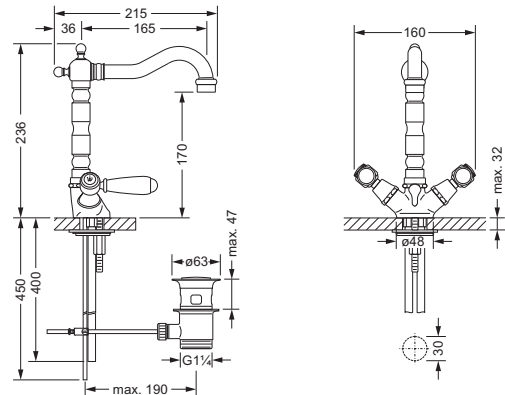

109.10.306

Waschtisch 1-Loch Batterie 1/2"

- Hebelgriffe, Holz
- Ausladung 165 mm; Höhe 236 mm
- Auslauf schwenkbar
- Luftsprudler M24 x 1
- Keramik-Innenoberteile 1/2", rechts und links schließend
- Exzenter-Abflussgarnitur 1 1/4"
- 2 Kupferrohre M10 x 1
- (flexible Druckschläuche optional lieferbar)



109.10.333

Waschtisch 1-Hand Batterie

- Hebelgriff, weiß
- Ausladung 165 mm; Höhe 240 mm
- Auslauf schwenkbar
- Luftsprudler M24 x 1
- Kartusche mit keramischen Scheiben
- Exzenter-Abflussgarnitur 1 1/4"
- 2 Kupferrohre M10 x 1
- (flexible Druckschläuche optional lieferbar)

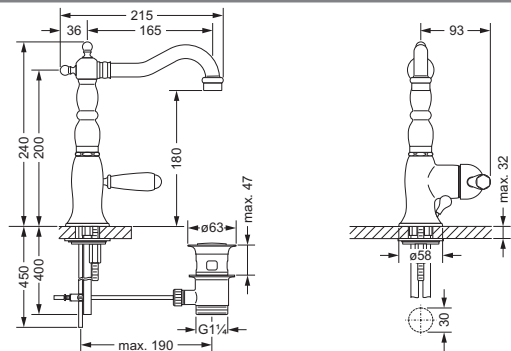

109.10.085

Rohrverlängerung, Höhe 140 mm

- für Waschtisch 1-Hand Batterie 109.10.333

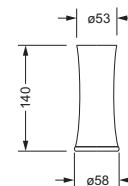

109.10.086

Rohrverlängerung, Höhe 100 mm

- für Waschtisch 1-Hand Batterie 109.10.333

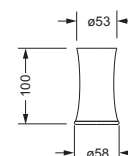

Waschtisch Batterien



Standventil 1/2"

- **Kreuzgriff**
- Ausladung 105 mm; Höhe 95 mm
- Oberteil mit keramischen Scheiben 1/2"
- ohne Perlator

- Zur Verbindung ans Eckventil empfohlen:
 1 x **649.15.530** (Kupferrohr 300 mm)

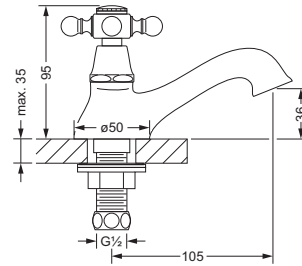

109.10.400



Standventil 1/2"

- **Hebelgriff, weiß**
- Ausladung 105 mm; Höhe 95 mm
- Oberteil mit keramischen Scheiben 1/2"
- ohne Perlator

- Zur Verbindung ans Eckventil empfohlen:
 1 x **649.15.530** (Kupferrohr 300 mm)

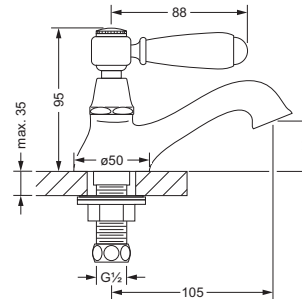

109.10.405



Standventil 1/2"

- **Hebelgriff, Holz**
- Ausladung 105 mm; Höhe 95 mm
- Oberteil mit keramischen Scheiben 1/2"
- ohne Perlator

- Zur Verbindung ans Eckventil empfohlen:
 1 x **649.15.530** (Kupferrohr 300 mm)

109.10.406

Wand-Waschtisch Batterien



109.30.360

Wand-Waschtisch 3-Loch Batterie 1/2", Fertigmontageset

- Kreuzgriffe
- Wand-Auslauf, Ausladung 215-230 mm
- Luftsprudler M24 x 1
- 2 Oberteile 1/2" mit keramischen Scheiben, Exacto
- Griff, Hülse, Schubrosette

- dazu benötigt:
Einbaukörper **649.30.380**

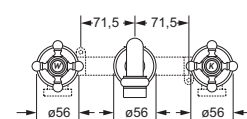
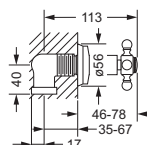
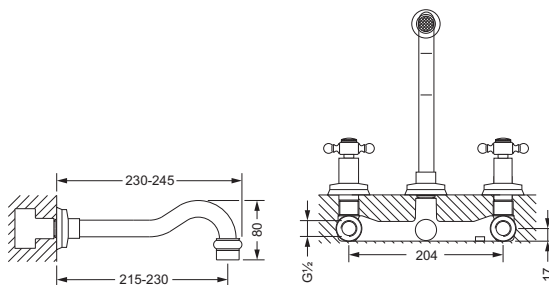

109.30.365

Wand-Waschtisch 3-Loch Batterie 1/2", Fertigmontageset

- Hebelgriffe, weiß
- Wand-Auslauf, Ausladung 215-230 mm
- Luftsprudler M24 x 1
- Oberteile mit keramischen Scheiben 1/2", Exacto
- Griff, Hülse, Rosette

- dazu benötigt:
Einbaukörper **649.30.380**

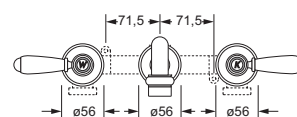
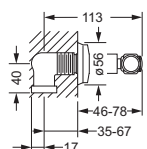
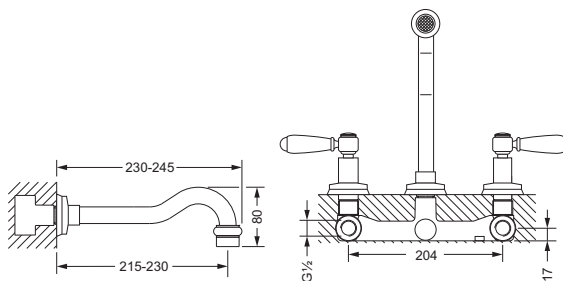

109.30.366

Wand-Waschtisch 3-Loch Batterie 1/2", Fertigmontageset

- Hebelgriffe, Holz
- Wand-Auslauf, Ausladung 215-230 mm
- Luftsprudler M24 x 1
- Oberteile mit keramischen Scheiben 1/2", Exacto
- Griff, Hülse, Rosette

- dazu benötigt:
Einbaukörper **649.30.380**

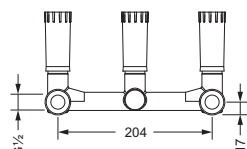
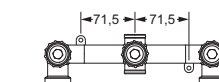
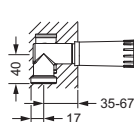

649.30.380

Wand-Waschtisch 3-Loch Batterie 1/2", Einbaukörper

- 2 Anschlüsse
- Stichmaß 204 mm

- zu Fertigmontageset **109.30.360**, **109.30.365** und **109.30.366**

Bidet Batterien



109.30.100

Bidet 3-Loch Batterie 1/2"

- Kreuzgriffe
 - Ausladung 145 mm; Höhe 150 mm
 - Auslauf schwenkbar
 - Luftsprudler M24 x 1 mit Kugelgelenk
 - 2 Seitenrandventile mit keramischen Oberteilen 1/2", rechts und links schließend
 - 2 Druckschläuche M10x1 x 1/2" x 350 mm
 - Exzenter-Ablaufgarnitur 1 1/4"
- Zur Verbindung ans Eckventil empfohlen:
 2 x 649.15.530 (Kupferrohr 300 mm)

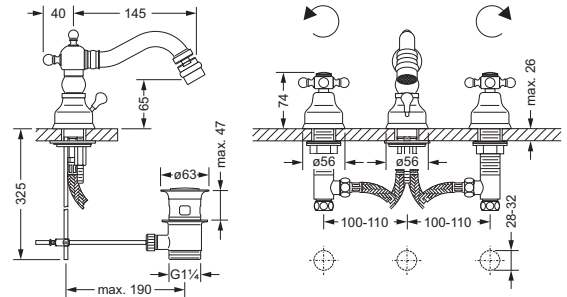

109.30.105

Bidet 3-Loch Batterie 1/2"

- Hebelgriffe, weiß
 - Ausladung 145 mm; Höhe 150 mm
 - Auslauf schwenkbar
 - Luftsprudler M24 x 1 mit Kugelgelenk
 - 2 Seitenrandventile mit keramischen Oberteilen 1/2", rechts und links schließend
 - 2 Druckschläuche M10x1 x 1/2" x 350 mm
 - Exzenter-Ablaufgarnitur 1 1/4"
- Zur Verbindung ans Eckventil empfohlen:
 2 x 649.15.530 (Kupferrohr 300 mm)

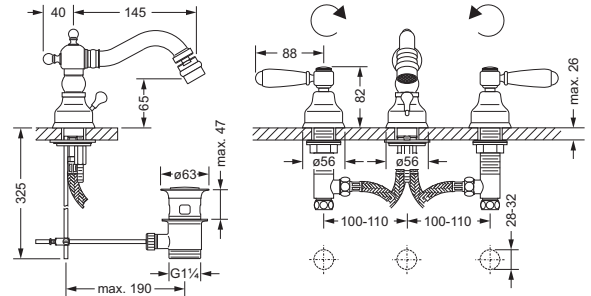

109.30.106

Bidet 3-Loch Batterie 1/2"

- Hebelgriffe, Holz
 - Ausladung 145 mm; Höhe 150 mm
 - Auslauf schwenkbar
 - Luftsprudler M24 x 1 mit Kugelgelenk
 - 2 Seitenrandventile mit keramischen Oberteilen 1/2", rechts und links schließend
 - 2 Druckschläuche M10x1 x 1/2" x 350 mm
 - Exzenter-Ablaufgarnitur 1 1/4"
- Zur Verbindung ans Eckventil empfohlen:
 2 x 649.15.530 (Kupferrohr 300 mm)



109.10.111

Bidet 1-Hand Batterie

- Hebelgriff, weiß
 - Ausladung 145 mm; Höhe 205 mm
 - Auslauf schwenkbar
 - Luftsprudler M24 x 1 mit Kugelgelenk
 - Kartusche mit keramischen Scheiben
 - Exzenter-Ablaufgarnitur 1 1/4"
 - 2 Kupferrohre M10 x 1
- (flexible Druckschläuche optional lieferbar)

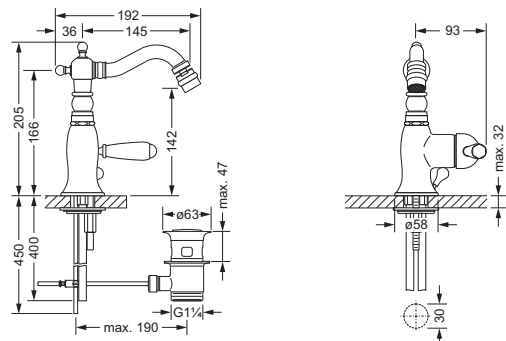

Bidet Batterien



109.10.100

Bidet 1-Loch Batterie 1/2"

- **Kreuzgriffe**
- Ausladung 145 mm; Höhe 150 mm
- Auslauf schwenkbar
- Luftsprudler M24 x 1 mit Kugelgelenk
- Keramik-Innenoberteile 1/2", rechts und links schließend
- Exzenter-Ablaufgarnitur 1 1/4"
- 2 Kupferrohre M10 x 1
- (flexible Druckschläuche optional lieferbar)

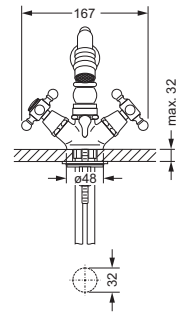
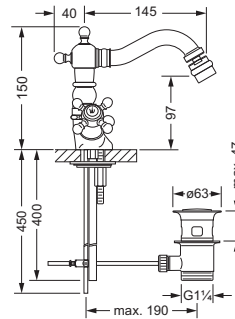

109.10.105

Bidet 1-Loch Batterie 1/2"

- **Hebelgriffe, weiß**
- Ausladung 145 mm; Höhe 150 mm
- Auslauf schwenkbar
- Luftsprudler M24 x 1 mit Kugelgelenk
- Keramik-Innenoberteile 1/2", rechts und links schließend
- Exzenter-Ablaufgarnitur 1 1/4"
- 2 Kupferrohre M10 x 1
- (flexible Druckschläuche optional lieferbar)

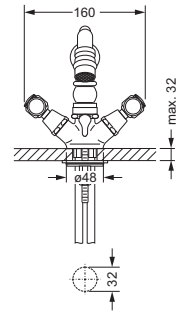
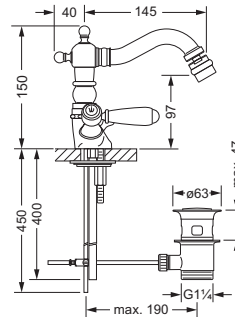

109.10.106

Bidet 1-Loch Batterie 1/2"

- **Hebelgriffe, Holz**
- Ausladung 145 mm; Höhe 150 mm
- Auslauf schwenkbar
- Luftsprudler M24 x 1 mit Kugelgelenk
- Keramik-Innenoberteile 1/2", rechts und links schließend
- Exzenter-Ablaufgarnitur 1 1/4"
- 2 Kupferrohre M10 x 1
- (flexible Druckschläuche optional lieferbar)

Zubehör für Waschtisch + Bidet



Eckventil 1/2"

- Kreuzgriff
- Ausladung 106 mm
- Fettkammer-Innenoberteil 1/2"
- Quetschverschraubung 1/2"
- Rosette

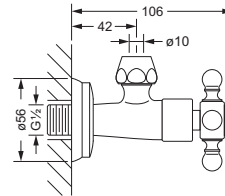

109.12.100



Eckventil 1/2"

- Hebelgriff, weiß
- Ausladung 106 mm
- Fettkammer-Innenoberteil 1/2"
- Quetschverschraubung 1/2"
- Rosette

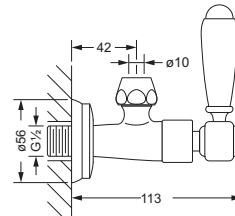

109.12.105



Eckventil 1/2"

- Hebelgriff, Holz
- Ausladung 106 mm
- Fettkammer-Innenoberteil 1/2"
- Quetschverschraubung 1/2"
- Rosette

109.12.106

Badewanne, Stand-Batterien



109.40.100

4-Loch Wannenfüll- und Brausebatterie 1/2", Standmontage

- Kreuzgriffe
- Ausladung 234 mm; Höhe 234 mm
- Luftsprudler M28 x 1
- 2 Seitenrandventile mit keramischen Oberteilen 1/2", rechts und links schließend
- Umstellautomatik Wanne/Brause
- 2 Druckschläuche 1/2" x 1/2" x 400 mm
- Metall-Handbrause mit Anti-Kalk-System und Rückflußverhinderer
- Metall-Brauseschlauch 2.000 mm

■ dazu empfohlen: Montageplatte 649.40.160

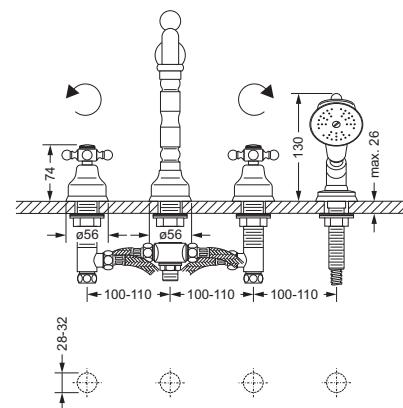
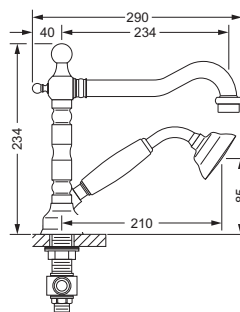

109.40.105

4-Loch Wannenfüll- und Brausebatterie 1/2", Standmontage

- Hebelgriffe, weiß
- Ausladung 234 mm; Höhe 234 mm
- Luftsprudler M28 x 1
- 2 Seitenrandventile mit keramischen Oberteilen 1/2", rechts und links schließend
- Umstellautomatik Wanne/Brause
- 2 Druckschläuche 1/2" x 1/2" x 400 mm
- Metall-Handbrause mit Anti-Kalk-System und Rückflußverhinderer
- Metall-Brauseschlauch 2.000 mm

■ dazu empfohlen: Montageplatte 649.40.160

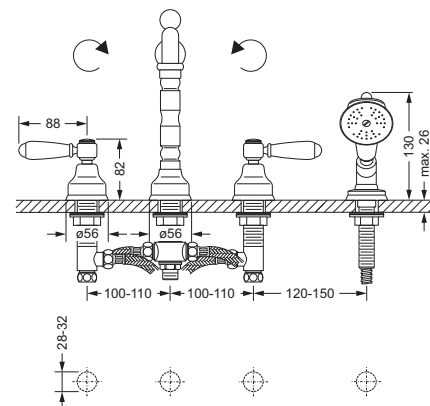
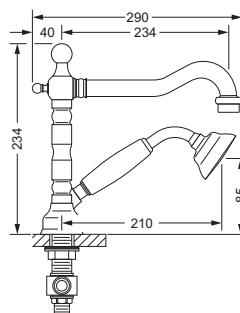

109.40.106

4-Loch Wannenfüll- und Brausebatterie 1/2", Standmontage

- Hebelgriffe, Holz
- Ausladung 234 mm; Höhe 234 mm
- Luftsprudler M28 x 1
- 2 Seitenrandventile mit keramischen Oberteilen 1/2", rechts und links schließend
- Umstellautomatik Wanne/Brause
- 2 Druckschläuche 1/2" x 1/2" x 400 mm
- Metall-Handbrause mit Anti-Kalk-System und Rückflußverhinderer
- Metall-Brauseschlauch 2.000 mm

■ dazu empfohlen: Montageplatte 649.40.160

Montageplatte, komplett

- für 3-Loch und 4-Loch Wannenrand-armaturen im Nass-und Trockenbau
- bestehend aus:
 - 1 Armaturenräger verzinkt,
 - Montagebleche, 8 Montageprismen,
 - 4 Arretierbolzen und Befestigungsmaterial
- Abmessung 675 x 150 x 23 mm
- 2 Druckschläuche 1/2" x 1/2" x 600 mm
- von außen nicht sichtbare Befestigung
- einstellbare Montageprismen, für Armaturen-Schaftdurchmesser 10-70 mm
- Schlauchkastensystem siehe "Serienübergreifendes"

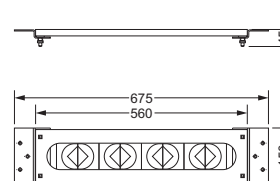

649.40.160



Badewanne, Stand-Batterien



109.40.150

4-Loch Wannrandkombination 1/2"

- **Kreuzgriffe**
- für Ab- und Überlaufgarnitur mit Wanneneinlauf, ohne Rohrunterbrecher
- 2 Seitenrandventile mit keramischen Oberteilen 1/2", rechts und links schließend
- 2-Wege Umstellung für Wannrandmontage
- Metall-Handbrause mit Anti-Kalk-System und Rückflußverhinderer
- Metall-Brauseschlauch 2.000 mm
- 2 Druckschläuche 1/2" x 1/2" x 400 mm

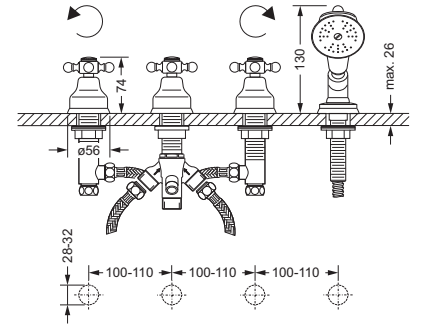
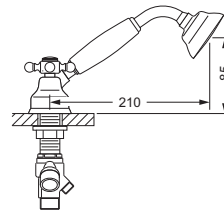

- dazu empfohlen: Montageplatte **649.40.160**



109.40.155

4-Loch Wannrandkombination 1/2"

- **Hebelgriffe, weiß**
- für Ab- und Überlaufgarnitur mit Wanneneinlauf, ohne Rohrunterbrecher
- 2 Seitenrandventile mit keramischen Oberteilen 1/2", rechts und links schließend
- 2-Wege Umstellung für Wannrandmontage
- Metall-Handbrause mit Anti-Kalk-System und Rückflußverhinderer
- Metall-Brauseschlauch 2.000 mm
- 2 Druckschläuche 1/2" x 1/2" x 400 mm

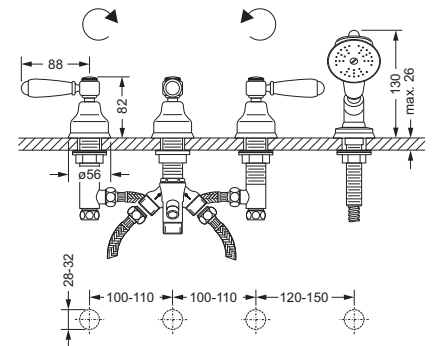
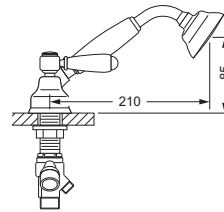

- dazu empfohlen: Montageplatte **649.40.160**



109.40.156

4-Loch Wannrandkombination 1/2"

- **Hebelgriffe, Holz**
- für Ab- und Überlaufgarnitur mit Wanneneinlauf, ohne Rohrunterbrecher
- 2 Seitenrandventile mit keramischen Oberteilen 1/2", rechts und links schließend
- 2-Wege Umstellung für Wannrandmontage
- Metall-Handbrause mit Anti-Kalk-System und Rückflußverhinderer
- Metall-Brauseschlauch 2.000 mm
- 2 Druckschläuche 1/2" x 1/2" x 400 mm

- dazu empfohlen: Montageplatte **649.40.160**

Montageplatte, komplett

- für 3-Loch und 4-Loch Wannrandarmaturen im Nass- und Trockenbau
- bestehend aus:
 - 1 Armatureträger verzinkt,
 - Montagebleche, 8 Montageprismen,
 - 4 Arretierbolzen und Befestigungsmaterial
- Abmessung 675 x 150 x 23 mm
- 2 Druckschläuche 1/2" x 1/2" x 600 mm
- von außen nicht sichtbare Befestigung
- einstellbare Montageprismen, für Armaturen-Schaftdurchmesser 10-70 mm
- Schlauchkastensystem siehe "Serienübergreifendes"

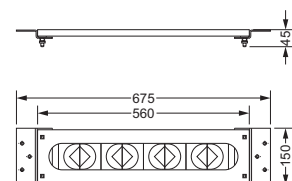

649.40.160

Badewanne, Stand-Batterien



109.30.444

3-Loch Wannenfäll- und Brausebatterie 1/2", Standmontage

- Ausladung 234 mm; Höhe 234 mm
- Luftsprudler M28 x 1
- Hebelmischer; Kartusche mit keramischen Scheiben
- Umstellautomatik Wanne/Brause
- Metall-Handbrause mit Anti-Kalk-System und Rückflußverhinderer
- Metall-Brauseschlauch 2.000 mm

- dazu empfohlen: Montageplatte 649.40.160

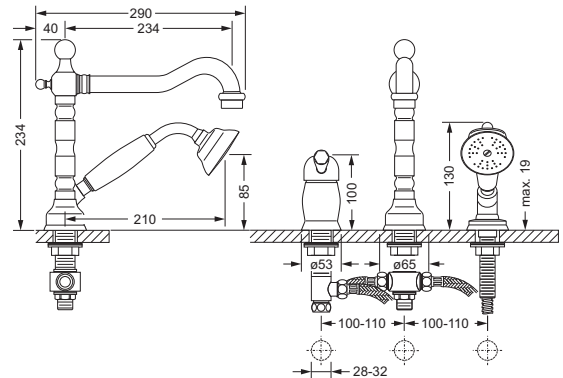

109.10.340 109.10.341

Seitenrandventil 1/2", kalt

- Kreuzgriff
- 109.10.340
- rechtsschließend
- Oberteil mit keramischen Scheiben
- Standmontage

Seitenrandventil 1/2", warm

- Kreuzgriff
- 109.10.341
- linksschließend
- Oberteil mit keramischen Scheiben
- Standmontage

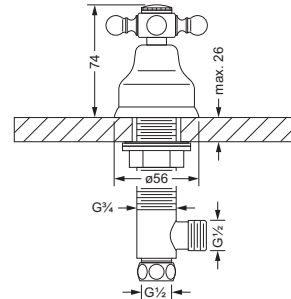

109.10.342 109.10.345

Seitenrandventil 1/2", kalt

- Hebelgriff, weiß
- 109.10.342
- linksschließend
- Oberteil mit keramischen Scheiben
- Standmontage

Seitenrandventil 1/2", warm

- Hebelgriff, weiß
- 109.10.345
- rechtsschließend
- Oberteil mit keramischen Scheiben
- Standmontage

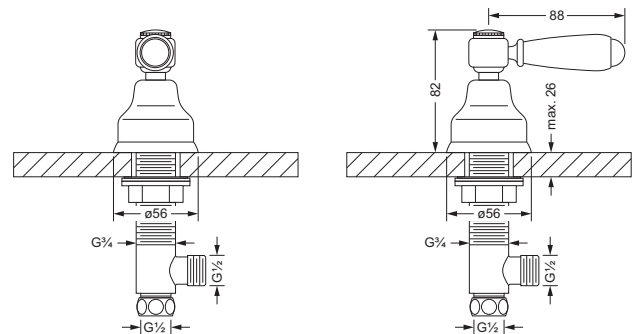

109.10.346 109.10.347

Seitenrandventil 1/2", kalt

- Hebelgriff, Holz
- 109.10.346
- linksschließend
- Oberteil mit keramischen Scheiben
- Standmontage

Seitenrandventil 1/2", warm

- mit Hebelgriff, Holz
- 109.10.347
- rechtsschließend
- Oberteil mit keramischen Scheiben
- Standmontage

Badewanne, Stand-Batterien



2-Wegeventil 1/2", für Wannenrandmontage

- Kreuzgriff
- Umstellung Wanne/Brause
- Standmontage

109.40.750

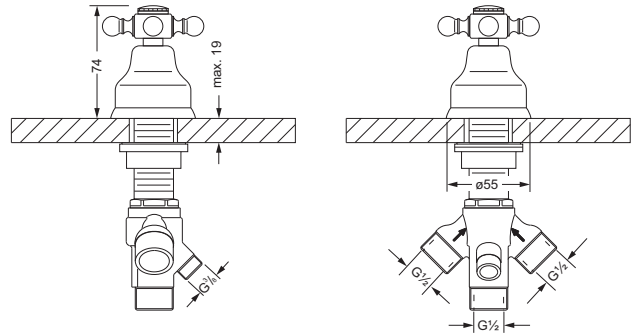

2-Wegeventil 1/2", für Wannenrandmontage

- Hebelgriff, weiß
- Umstellung Wanne/Brause
- Standmontage

109.40.755

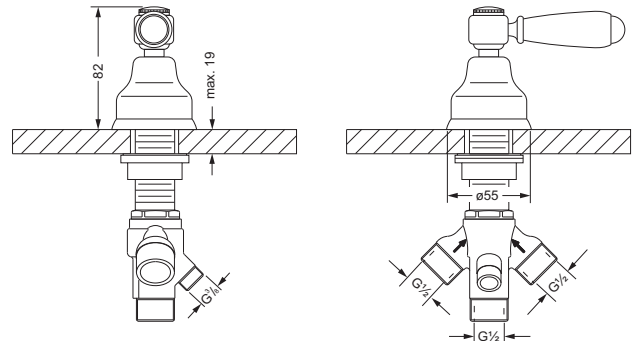

2-Wegeventil 1/2", für Wannenrandmontage

- Hebelgriff, Holz
- Umstellung Wanne/Brause
- Standmontage

109.40.756



Schlauchbrausegarnitur 1/2" für Wannenrandmontage

- Metall-Handbrause mit Anti-Kalk-System und Rückflussverhinderer
- Metall-Brauseschlauch 2.000 mm
- Einstecknippel 1/2"
- Rosette

109.40.660

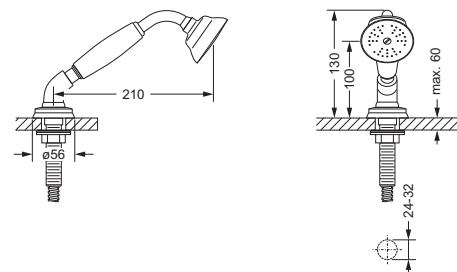

Badewanne, Aufputz-Batterien



109.20.100

Aufputz Wannenfüll- und Brausebatterie 1/2", mit Garnitur

- Kreuzgriffe
- Ausladung 145 mm
- 2 keramische Oberteile 1/2", rechts und links schließend
- Umstellautomatik Wanne/Brause
- verdeckte S-Anschlüsse 1/2" x 3/4"
- Metall-Handbrause mit Anti-Kalk-System und Rückflussverhinderer
- Metall-Brauseschlauch 1.500 mm, einseitig drehbarer Konus
- Auflagegabel

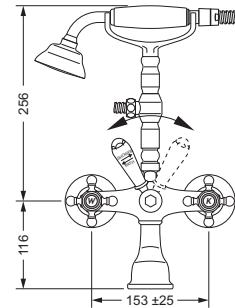
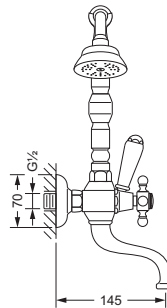

109.20.105

Aufputz Wannenfüll- und Brausebatterie 1/2", mit Garnitur

- Hebelgriffe, weiß
- Ausladung 145 mm
- 2 keramische Oberteile 1/2", rechts und links schließend
- Umstellautomatik Wanne/Brause
- verdeckte S-Anschlüsse 1/2" x 3/4"
- Metall-Handbrause mit Anti-Kalk-System und Rückflussverhinderer
- Metall-Brauseschlauch 1.500 mm, einseitig drehbarer Konus
- Auflagegabel

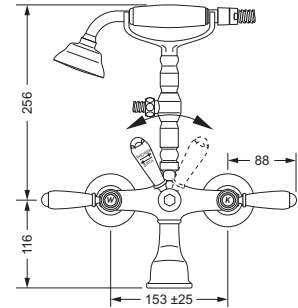
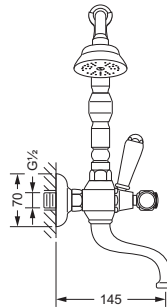

109.20.106

Aufputz Wannenfüll- und Brausebatterie 1/2", mit Garnitur

- Hebelgriffe, Holz
- Ausladung 145 mm
- 2 keramische Oberteile 1/2", rechts und links schließend
- Umstellautomatik Wanne/Brause
- verdeckte S-Anschlüsse 1/2" x 3/4"
- Metall-Handbrause mit Anti-Kalk-System und Rückflussverhinderer
- Metall-Brauseschlauch 1.500 mm, einseitig drehbarer Konus
- Auflagegabel

Badewanne, Aufputz-Batterien



Wannenfüll- und Brausebatterie 1/2" für Aufputzmontage, mit Garnitur

- 109.20.140
- Kreuzgriffe
- Ausladung mit Standrohr 185 mm
- 2 keramische Oberteile 1/2", rechts und links schließend
- Umstellautomatik Wanne/Brause
- Metall-Handbrause mit Anti-Kalk-System und Rückflussverhinderer
- Metall-Brauseschlauch 1.500 mm, einseitig drehbarer Konus
- Auflagegabel

Wannenfüll- und Brausebatterie 1/2" für Aufputzmontage, mit Garnitur

- 109.20.145
- Hebelgriffe, weiß

Wannenfüll- und Brausebatterie 1/2" für Aufputzmontage, mit Garnitur

- 109.20.146
- Hebelgriffe, Holz

Wasserzufuhrstandrohre 1/2"

- 109.15.260
- 2 Stück
- in Boden einzuschrauben
- inkl. Winkelstück zum Anschluß der Wannenfüll- und Brausebatterie
- Bodenrosetten
- Höhe 775 - 800 mm

109.20.140 109.20.145
 109.20.146 109.15.260

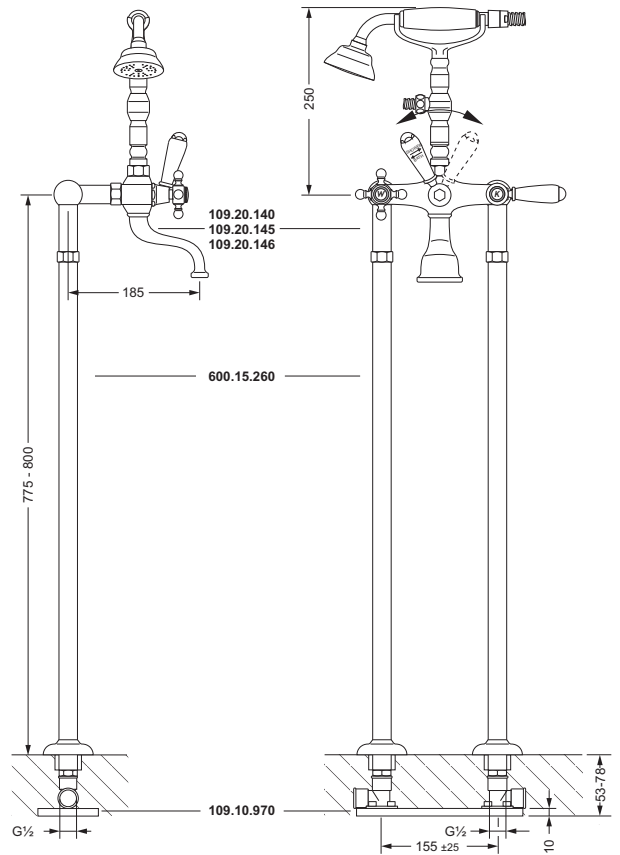

Bausatz-Vormontage

- Bodenplatte mit Befestigungsset
- für Wasserzufuhrstandrohre 109.15.260

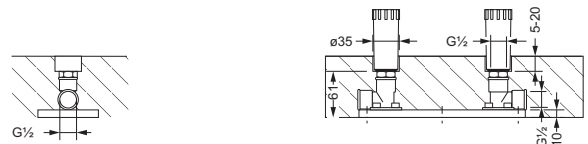

109.10.970

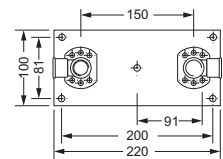

1-Hand Wannenfüll- und Brausebatterie 1/2" für Aufputzmontage, mit Garnitur

- Hebelgriff, weiß
- Ausladung 175 mm
- Luftsprudler M24 x 1
- Kartusche mit keramische Scheiben
- Umstellautomatik Wanne/Brause
- verdeckte S-Anschlüsse 1/2" x 3/4"
- Metall-Handbrause mit Anti-Kalk-System und Rückflussverhinderer
- Metall-Brauseschlauch 1.500 mm, einseitig drehbarer Konus
- Auflagegabel

109.20.500

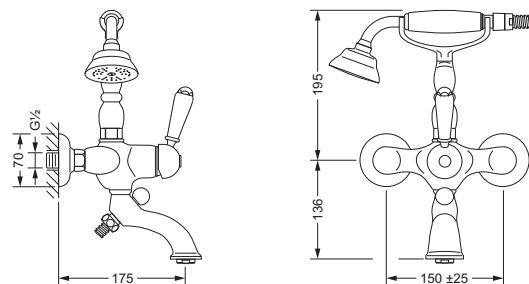

Badewanne, Aufputz-Batterien



190.20.190 649.20.810
 109.13.700 649.13.920

Wannenfüll- und Brausebatterie 1/2" für Aufputzmontage, ohne Garnitur

- 190.20.190
- Kreuzgriffe
- Ausladung 145 mm
- 2 keramische Oberteile 1/2", rechts und links schließend

Steigrohr, Umstellung, Wandarm 540 mm

- 649.20.810
- zum Anschluß an die Brausebatterie
- Ausladung 595-615 mm

Brausegarnitur

- 109.13.700
- Metall-Handbrause mit Anti-Kalk-System und Rückflussverhinderer
- Metall-Brauseschlauch 1.500 mm, einseitig mit drehbarem Konus

Regenbrause 1/2", ø 200 mm

- 649.13.920
- Ausführung ganz in Metall
- mit Kugelgelenk
- Anti-Kalk-System

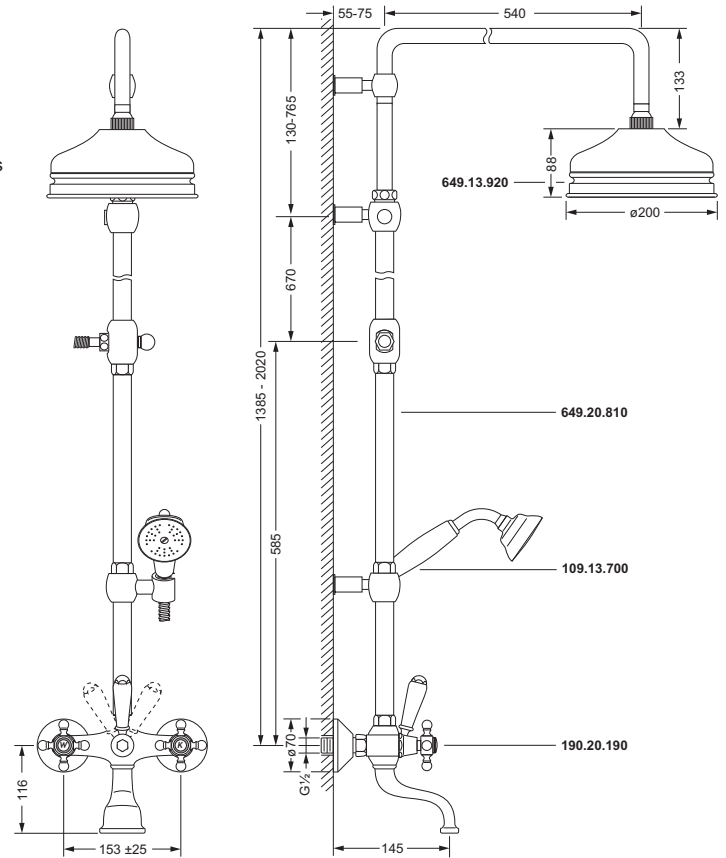

190.20.195 649.20.810
 109.13.700 649.13.920

Wannenfüll- und Brausebatterie 1/2" für Aufputzmontage, ohne Garnitur

- 190.20.195 Hebelgriffe, weiß
- 190.20.196 Hebelgriffe, Holz
- Ausladung 145 mm
- 2 keramische Oberteile 1/2", rechts und links schließend

Steigrohr, Umstellung, Wandarm 540 mm

- 649.20.810
- zum Anschluß an die Brausebatterie
- Ausladung 595-615 mm

Brausegarnitur

- 109.13.700
- Metall-Handbrause mit Anti-Kalk-System und Rückflussverhinderer
- Metall-Brauseschlauch 1.500 mm, einseitig mit drehbarem Konus

Regenbrause 1/2", ø 200 mm

- 649.13.920
- Ausführung ganz in Metall
- mit Kugelgelenk
- Anti-Kalk-System

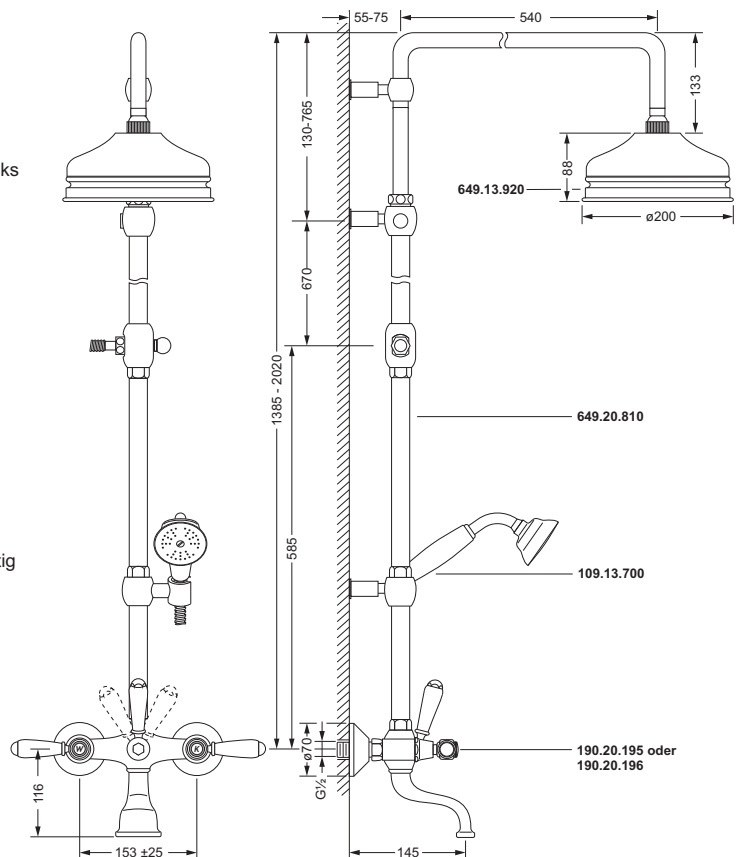

Badewanne, Aufputz-Batterien



Wannenfüll- und Brausebatterie 1/2" für Aufputzmontage, ohne Garnitur

- 190.20.190
- Kreuzgriffe
- Ausladung 145 mm
- 2 keramische Oberteile 1/2", rechts und links schließend

Steigrohr, Umstellung, Wandarm 300 mm

- 649.20.830
- zum Anschluß an die Brausebatterie
- Ausladung 355-375 mm

Brausegarnitur

- 109.13.700
- Metall-Handbrause mit Anti-Kalk-System und Rückflussverhinderer
- Metall-Brauseschlauch 1.500 mm, einseitig mit drehbarem Konus

Regenbrause 1/2", ø 200 mm

- 649.13.920
- Ausführung ganz in Metall
- mit Kugelgelenk
- Anti-Kalk-System

190.20.190 649.20.830
 109.13.700 649.13.920

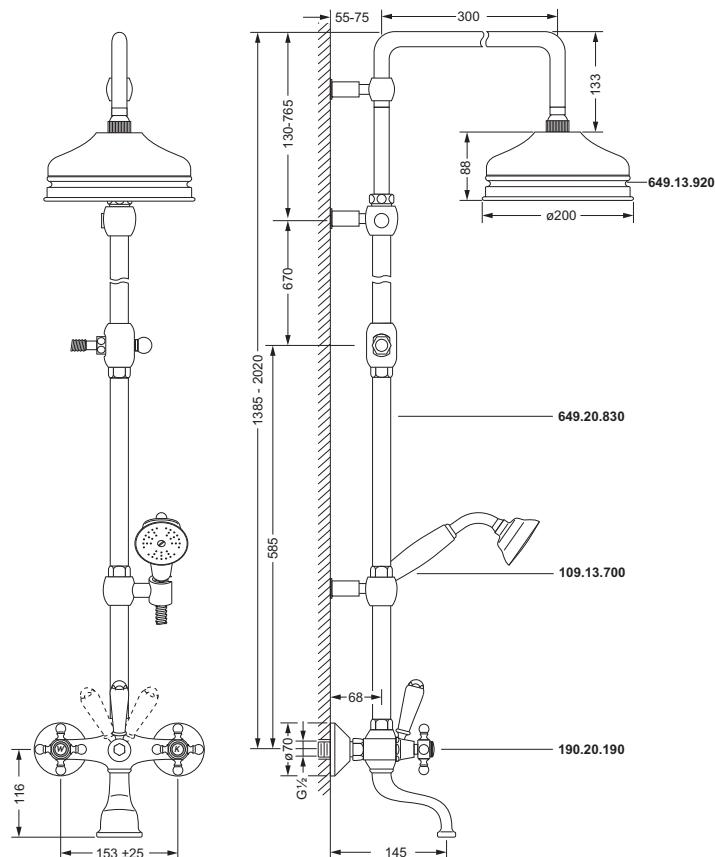

Wannenfüll- und Brausebatterie 1/2" für Aufputzmontage, ohne Garnitur

- 190.20.195 Hebelgriffe, weiß
- 190.20.196 Hebelgriffe, Holz
- Ausladung 145 mm
- 2 keramische Oberteile 1/2", rechts und links schließend

Steigrohr, Umstellung, Wandarm 300 mm

- 649.20.830
- zum Anschluß an die Brausebatterie
- Ausladung 355-375 mm

Brausegarnitur

- 109.13.700
- Metall-Handbrause mit Anti-Kalk-System und Rückflussverhinderer
- Metall-Brauseschlauch 1.500 mm, einseitig mit drehbarem Konus

Regenbrause 1/2", ø 200 mm

- 649.13.920
- Ausführung ganz in Metall
- mit Kugelgelenk
- Anti-Kalk-System

190.20.195 649.20.830
 109.13.700 649.13.920

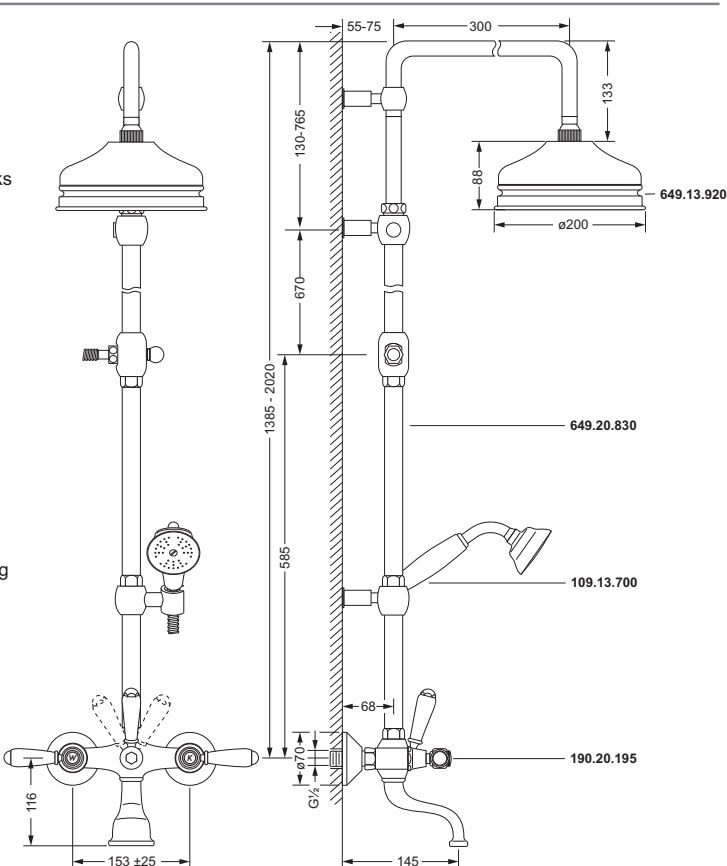

Dusche, Aufputz-Batterien



1-Hand Brausebatterie 1/2" für Aufputzmontage

- Hebelgriff, weiß
- Kartusche mit keramischen Scheiben
- Brauseabgang 1/2"
- verdeckte S-Anschlüsse 1/2" x 3/4"

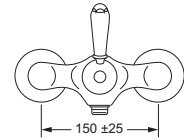
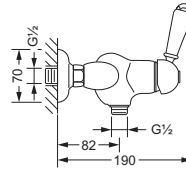

109.20.600



Brausebatterie 1/2", für Aufputzmontage

- Kreuzgriffe
- 2 keramische Oberteile 1/2", rechts und links schließend
- Brauseabgang 1/2", nach unten
- verdeckte S-Anschlüsse 1/2" x 3/4"

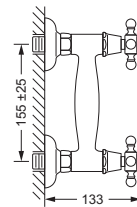
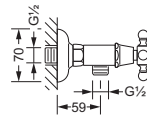

109.20.200



Brausebatterie 1/2", für Aufputzmontage

- Hebelgriffe, weiß
- 2 keramische Oberteile 1/2", rechts und links schließend
- Brauseabgang 1/2", nach unten
- verdeckte S-Anschlüsse 1/2" x 3/4"

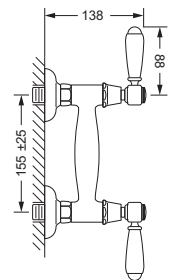
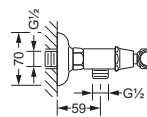

109.20.205



Brausebatterie 1/2", für Aufputzmontage

- Hebelgriffe, Holz
- 2 keramische Oberteile 1/2", rechts und links schließend
- Brauseabgang 1/2", nach unten
- verdeckte S-Anschlüsse 1/2" x 3/4"

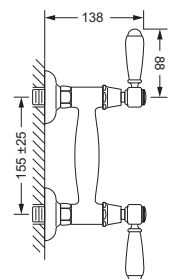
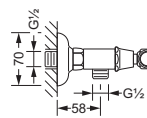

109.20.206

Dusche, Aufputz-Batterien



Brausebatterie 1/2", für Aufputzmontage

- 190.20.210
- Kreuzgriffe
- 2 keramische Oberteile 1/2", rechts und links schließend
- Brauseabgang 3/4" nach oben
- verdeckte S-Anschlüsse 1/2" x 3/4"

Steigrohr, Umstellung, Wandarm 300 mm

- 649.20.280
- zum Anschluß an die Brausebatterie
- Ausladung 360-380 mm
- Höhe oberer Wandhalter bis Wandarm 100-530 mm
- verstellbare Brausehalterung

Brausegarnitur

- 109.13.700
- Metall-Handbrause mit Anti-Kalk-System und Rückflussverhinderer
- Metall-Brauseschlauch 1.500 mm, einseitig mit drehbarem Konus

Regenbrause 1/2", ø 200 mm

- 649.13.720
- Ausführung ganz in Metall

190.20.210 649.20.280
 109.13.700 649.13.720

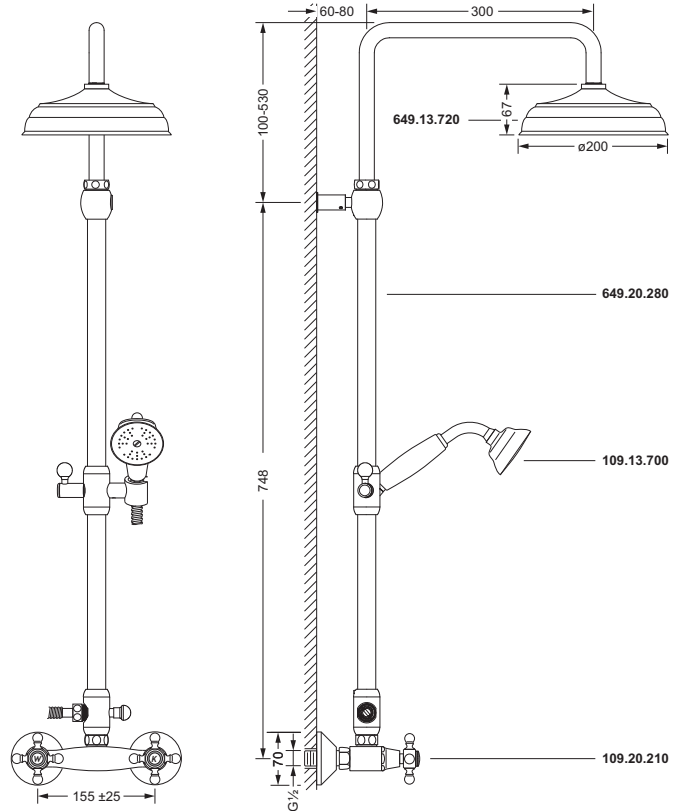

Brausebatterie 1/2", für Aufputzmontage

- 190.20.215 Hebelgriffe, weiß
- 190.20.216 Hebelgriffe, Holz
- 2 keramische Oberteile 1/2", rechts und links schließend
- Brauseabgang 3/4" nach oben
- verdeckte S-Anschlüsse 1/2" x 3/4"

Steigrohr, Umstellung, Wandarm 300 mm

- 649.20.280
- zum Anschluß an die Brausebatterie
- Ausladung 360-380 mm
- Höhe oberer Wandhalter bis Wandarm 100-530 mm
- verstellbare Brausehalterung

Brausegarnitur

- 109.13.700
- Metall-Handbrause mit Anti-Kalk-System und Rückflussverhinderer
- Metall-Brauseschlauch 1.500 mm, einseitig mit drehbarem Konus

Regenbrause 1/2", ø 200 mm

- 649.13.720
- Ausführung ganz in Metall

190.20.215 649.20.280
 109.13.700 649.13.720

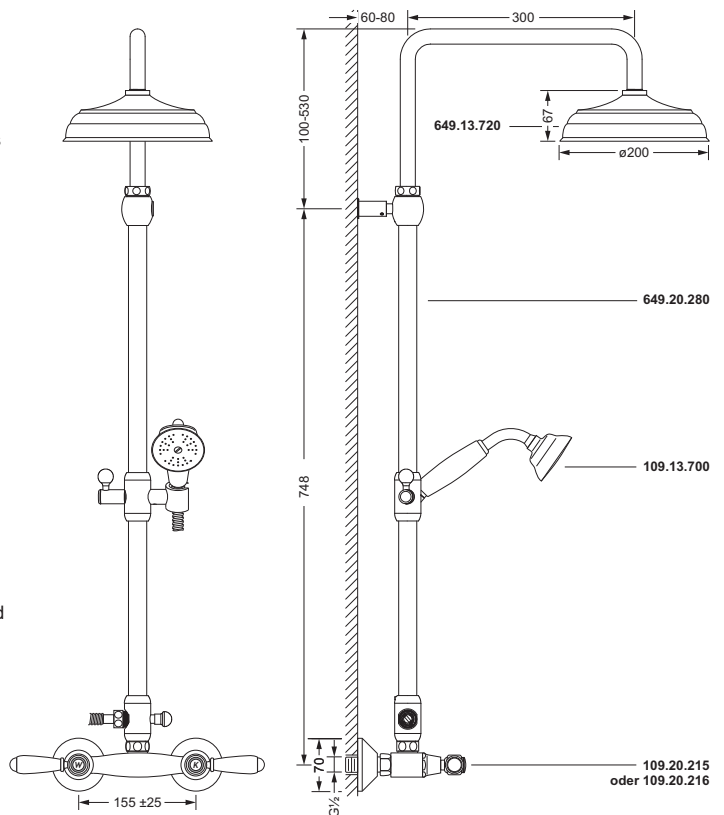

Dusche, Aufputz-Batterien



Brausethermostat 1/2" für Aufputzmontage

- Kreuzgriff
- Dehnstoff-Thermoelement
- Sicherheitssperre bei 38°
- Keramik-Innenoberteil 1/2"
- Brauseabgang 1/2", nach unten
- verdeckte S-Anschlüsse 1/2" x 3/4"

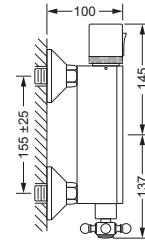
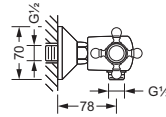

109.20.250



Brausethermostat 1/2" für Aufputzmontage

- Hebelgriff, weiß
- Dehnstoff-Thermoelement
- Sicherheitssperre bei 38°
- Keramik-Innenoberteil 1/2"
- Brauseabgang 1/2", nach unten
- verdeckte S-Anschlüsse 1/2" x 3/4"

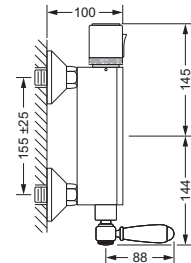
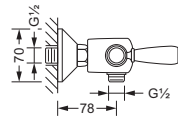

109.20.255



Brausethermostat 1/2" für Aufputzmontage

- Hebelgriff, Holz
- Dehnstoff-Thermoelement
- Sicherheitssperre bei 38°
- Keramik-Innenoberteil 1/2"
- Brauseabgang 1/2", nach unten
- verdeckte S-Anschlüsse 1/2" x 3/4"

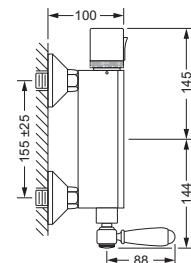
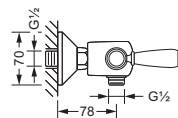

109.20.256

Dusche, Aufputz-Batterien



109.20.260 649.20.280
 109.13.700 649.13.720

Brausethermostat 3/4" für Aufputzmontage

- 190.20.260
- Kreuzgriff
- Dehnstoff-Thermoelement
- Sicherheitssperre bei 38°
- Keramik-Innenoberteil 1/2"
- verdeckte S-Anschlüsse 1/2" x 3/4"
- Brauseabgang 3/4" nach oben

Steigrohr, Umstellung, Wandarm 300 mm

- 649.20.280
- zum Anschluß an die Brausebatterie
- Ausladung 360-380 mm
- verstellbare Brausehalterung

Brausegarnitur

- 109.13.700
- Metall-Handbrause mit Anti-Kalk-System und Rückflussverhinderer
- Metall-Brauseschlauch 1.500 mm, einseitig mit drehbarem Konus

Regenbrause 1/2", ø 200 mm

- 649.13.720
- Ausführung ganz in Metall

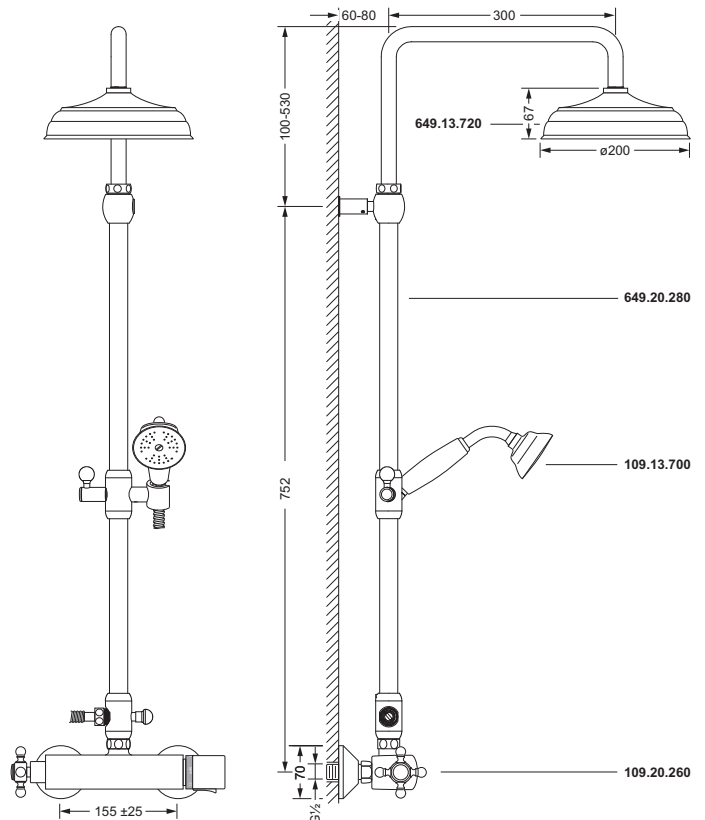

109.20.265 649.20.280
 109.13.700 649.13.720

Brausethermostat 3/4" für Aufputzmontage

- 190.20.265 Hebelgriff, weiß
- 190.20.266 Hebelgriff, Holz
- Dehnstoff-Thermoelement
- Sicherheitssperre bei 38°
- Keramik-Innenoberteil 1/2"
- verdeckte S-Anschlüsse 1/2" x 3/4"
- Brauseabgang 3/4" nach oben

Steigrohr, Umstellung, Wandarm 300 mm

- 649.20.280
- zum Anschluß an die Brausebatterie
- Ausladung 360-380 mm
- verstellbare Brausehalterung

Brausegarnitur

- 109.13.700
- Metall-Handbrause mit Anti-Kalk-System und Rückflussverhinderer
- Metall-Brauseschlauch 1.500 mm, einseitig mit drehbarem Konus

Regenbrause 1/2", ø 200 mm

- 649.13.720
- Ausführung ganz in Metall

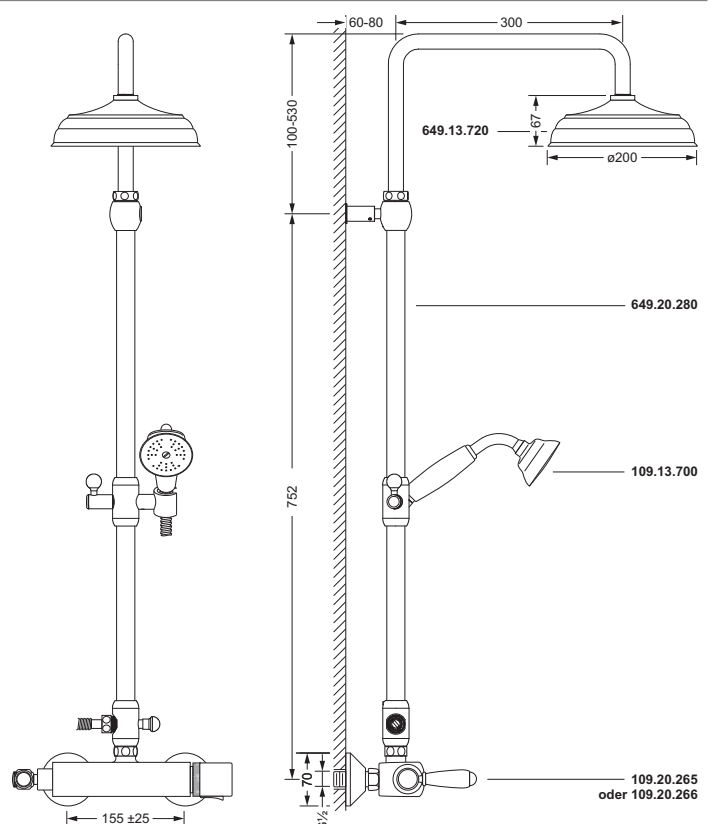

Unterputz-Hebelmischer 1/2"



109.20.125

1-Hand Wannenfüll- und Brause- batterie 1/2", für Unterputzmontage, Fertigmontageset

- Hebelgriff, weiß
- mit Sicherungseinrichtung
- schraubenlose Rosette
- Funktionseinheit mit Umstellung
- Durchflussmenge: 21/21 l/min (Auslauf/Brause), gemessen bei 3 bar Fließdruck
- manuelle, keramische Umstellung Wanne/Brause für druckunabhängige Funktion
- Ausrichtung der Rosette nach Einbau von ± 3,5° möglich

- dazu benötigt:
 Unterputz-Einbaubox 649.40.360

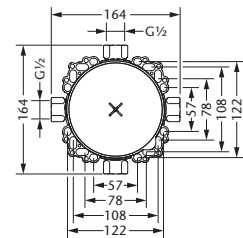
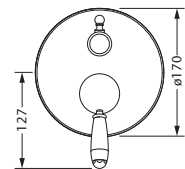
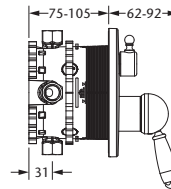

109.20.235

1-Hand Brausebatterie 1/2" für Unterputzmontage, Fertigmontageset

- Hebelgriff, weiß
- schraubenlose Rosette
- Funktionseinheit ohne Umstellung
- Durchflussmenge: 22 l/min, gemessen bei 3 bar Fließdruck
- Ausrichtung der Rosette nach Einbau von ± 3,5° möglich

- dazu benötigt:
 Unterputz-Einbaubox 649.40.360

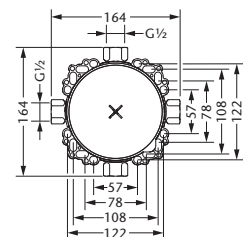
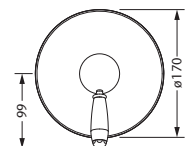
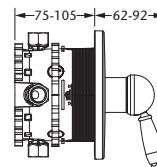

649.40.360

Unterputz-Einbaubox 1/2"

- zu Fertigmontageset 109.20.125 und 109.20.235
- für Nass- und Trockenbau geeignet

Unterputz-Thermostate 1/2"



109.40.380

Unterputz-Thermostat 1/2" mit Mengenregulierung, Fertigmontageset

- mit Sicherungseinrichtung
- mit integrierter keramischer Mengenregulierung
- schraubenlose Rosette
- Funktionseinheit **mit Umstellung** und Absperrung
- Serienbezogener Temperaturwählgriff und Sicherheitssperre bei 38 °C
- Durchflussmenge: 22/22 l/min (Auslauf/Brause), gemessen bei 3 bar Fließdruck
- manuelle, keramische Umstellung Wanne/Brause für druckunabhängige Funktion
- Ausrichtung der Rosette nach Einbau vo ± 3,5° möglich

- dazu benötigt:
Unterputz-Einbaubox **649.40.360**

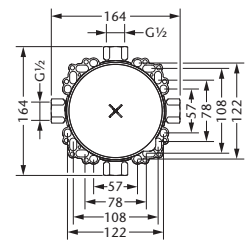
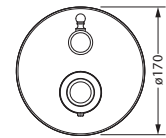
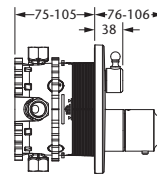

109.40.360

Unterputz-Thermostat 1/2" mit Mengenregulierung, Fertigmontageset

- mit integrierter keramischer Mengenregulierung
- Serienbezogener Temperaturwählgriff und Sicherheitssperre bei 38 °C
- schraubenlose Rosette
- Funktionseinheit mit Absperrung
- Durchflussmenge: 23 l/min, gemessen bei 3 bar Fließdruck
- Ausrichtung der Rosette nach Einbau vo ± 3,5° möglich

- dazu benötigt:
Unterputz-Einbaubox **649.40.360**

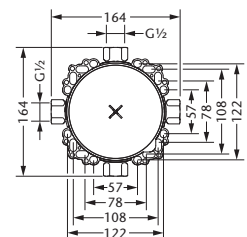
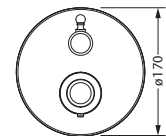
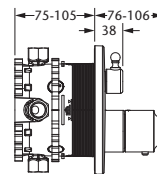

649.40.360

Unterputz-Einbaubox 1/2"

- zu Fertigmontageset **109.40.380** und **109.40.360**
- für Nass- und Trockenbau geeignet

Unterputz-Thermostate 1/2"



109.40.460

Unterputz-Thermostat 1/2" ohne Mengenregulierung, Fertigmontageset

- ohne Mengenregulierung
- schraubenlose Rosette
- Funktionseinheit ohne Umstellung
- Serienbezogener Temperaturwählgriff und Sicherheitssperre bei 38 °C
- Durchflussmenge: 25 l/min, gemessen bei 3 bar Fließdruck
- Ausrichtung der Rosette nach Einbau von ± 3,5° möglich
- dazu benötigt:
Unterputz-Einbaubox **649.40.360**

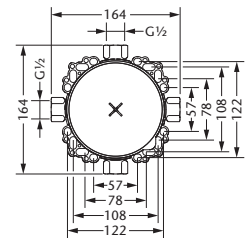
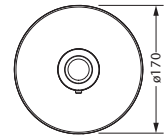
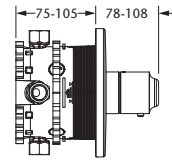

649.40.360

Unterputz-Einbaubox 1/2"

- zu Fertigmontageset **109.40.460**
- für Nass- und Trockenbau geeignet

Unterputz-Thermostat 3/4"



109.40.560

Unterputz-Thermostat 3/4" ohne Mengenregulierung, Fertigmontageset

- Kreuzgriff
- Serienbezogener Temperiergriff
- Skalengriff mit Sicherheitssperre bei 38°C
- Abdeckrossette mit Dichtungsbänd
- dazu benötigt:
Unterputz-Einbaukörper **649.40.555**

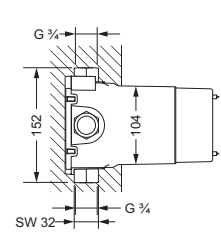
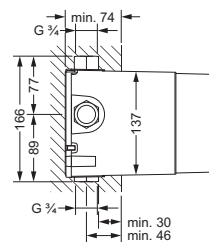
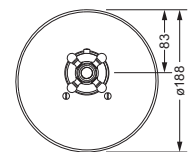
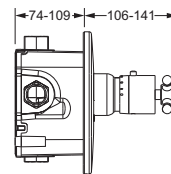

649.40.555

Unterputz-Einbaukörper 3/4"

- zu Fertigmontageset **109.40.560**
- Kartusche mit Schmutzfangsieben
- für Nass- und Trockenbau geeignet
- ohne Umstellautomatik
- separate Absperrung notwendig

Unterputz-Thermostat 1/2" | Ventil-Modul

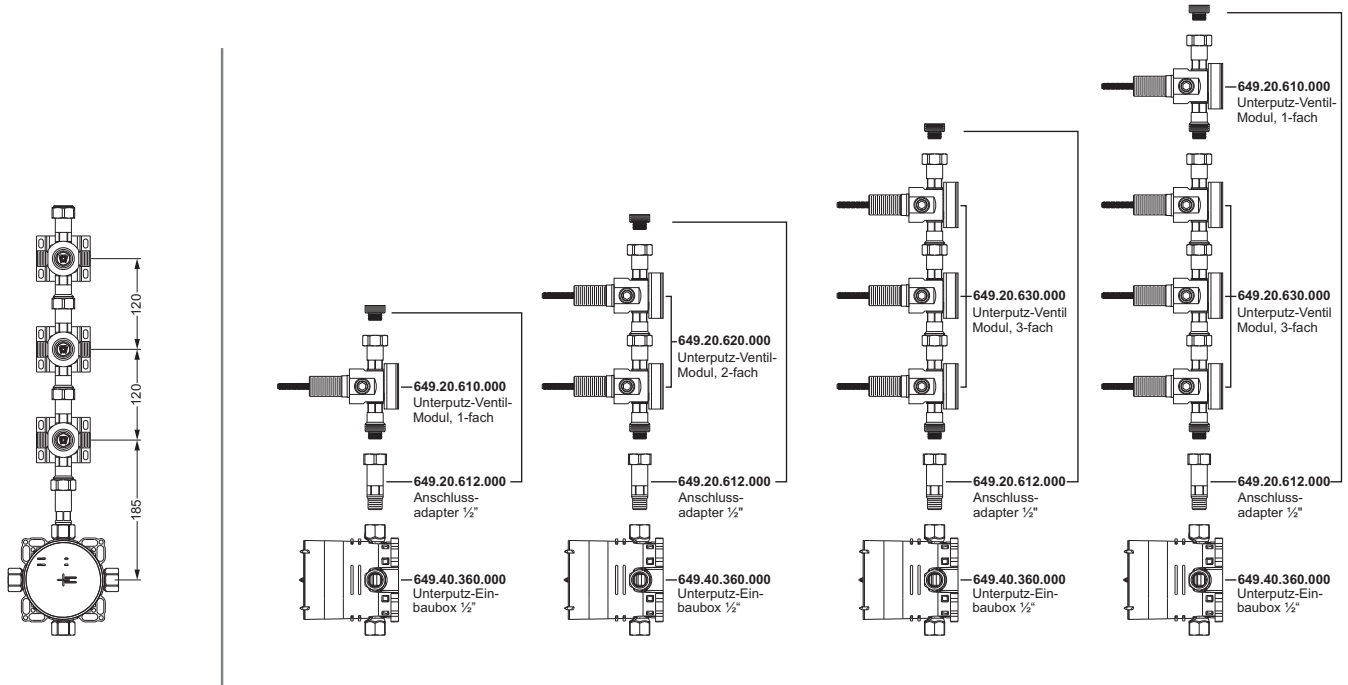

109.60.432

Unterputz-Ventil-Modul, Fertigmontageset

- Kreuzgriff
- Rosette
- dazu benötigt:
Unterputz-Ventil-Modul 649.20.610,
649.20.620 oder 649.20.630

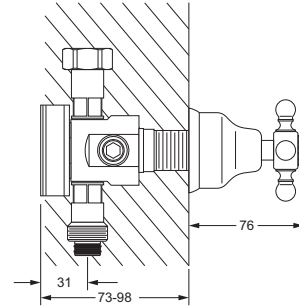

109.60.435 109.60.436

Unterputz-Ventil-Modul, Fertigmontageset

- 109.60.435 Hebelgriff, weiß
- 109.60.436 Hebelgriff, Holz
- Rosette
- dazu benötigt:
Unterputz-Ventil-Modul 649.20.610,
649.20.620 oder 649.20.630

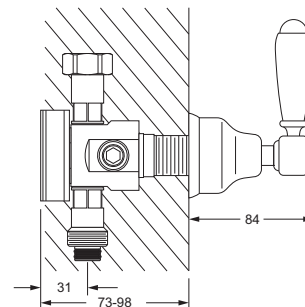

649.20.610

Unterputz-Ventil-Modul, 1-fach

- 1x Spindelventil DN 20, rechtsschließend mit keramischen Scheiben
- direkte Wasserführung
- 2 Abgänge DN15, je 1x rechts/links möglich, gleichzeitig benutzbar
- dient auch der Erweiterung der Module für eine beliebige Anzahl Spindelventile
- für 1 Fertigmontageset 109.60.432, 109.60.435 oder 109.60.436

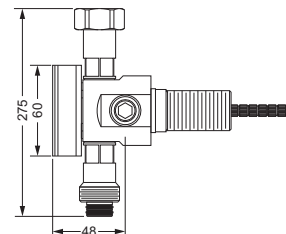

Unterputz-Thermostat 1/2" | Ventil-Modul



649.20.620

Unterputz-Ventil-Modul, 2-fach

- 2x Spindelventil DN 20, rechtsschließend mit keramischen Scheiben
- direkte Wasserführung
- 4 Abgänge DN15, je 2x rechts/links möglich, gleichzeitig benutzbar
- dient im direkten Verbund der maßgenauen Montage
- für 2 Fertigmontagesets **109.60.432**, **109.60.435** oder **109.60.436**
- erweiterbar mit **649.20.610**

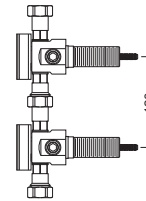

649.20.630

Unterputz-Ventil-Modul, 3-fach

- 3x Spindelventil DN 20, rechtsschließend mit keramischen Scheiben
- direkte Wasserführung
- 6 Abgänge DN15, je 3x rechts/links möglich, gleichzeitig benutzbar
- dient im direkten Verbund der maßgenauen Montage
- für 3 Fertigmontagesets **109.60.432**, **109.60.435** oder **109.60.436**
- erweiterbar mit **649.20.610**

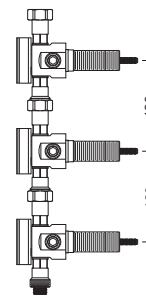

109.40.460

Unterputz-Thermostat 1/2" ohne Mengenregulierung, Fertigmontageset

- ohne Mengenregulierung
- schraubenlose Rosette
- Funktionseinheit ohne Umstellung
- Sicherheitssperre bei 38 °C
- Durchflussmenge: 25 l/min, gemessen bei 3 bar Fließdruck
- Ausrichtung der Rosette nach Einbau von ± 3,5° möglich
- dazu benötigt:
Unterputz-Einbaubox **649.40.360**

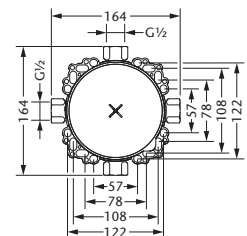
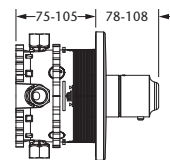

649.40.360

Unterputz-Einbaubox 1/2"

- zu Fertigmontageset **109.40.460**
- für Nass- und Trockenbau geeignet



649.20.612

Anschlußadapter 1/2"

- Anschlußadapter, Abschlußstopfen
- passend zur Verbindung von Unterputz-Einbaubox **649.40.360** und Unterputz-Ventil-Modul **649.20.610**, **649.20.620** oder **649.20.630**

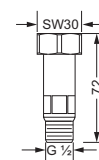

Unterputz-Thermostat $\frac{3}{4}$ " | Ventil-Modul

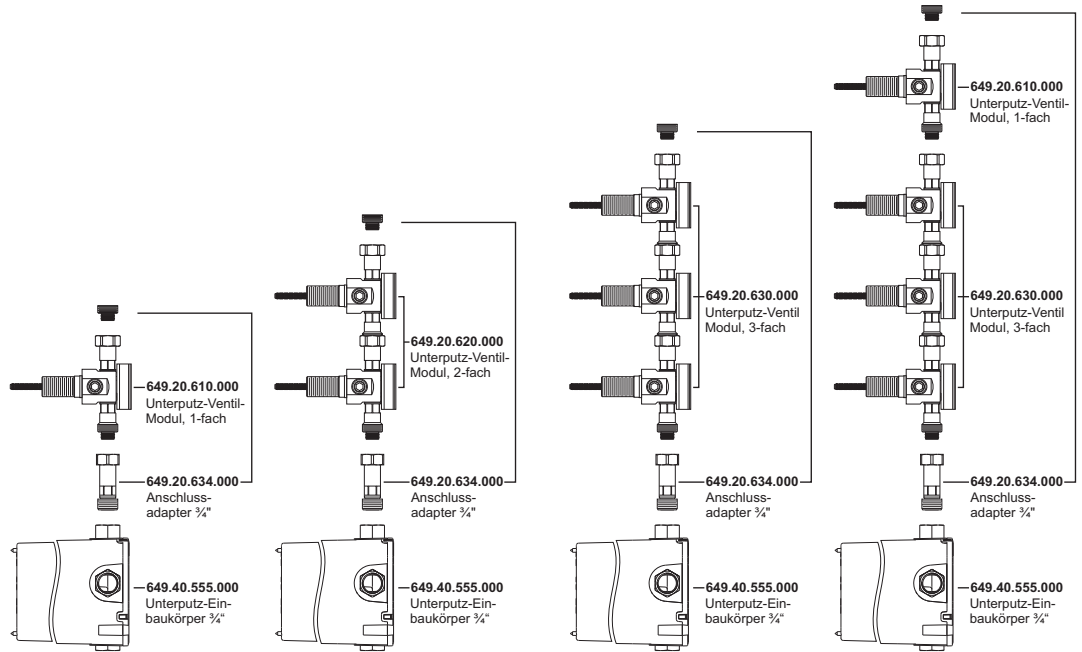
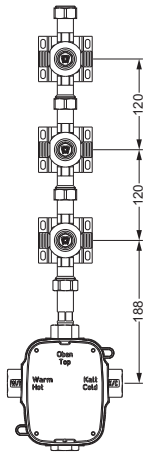

Unterputz-Ventil-Modul, Fertigmontageset

- Kreuzgriff
- Rosette
- dazu benötigt:
Unterputz-Ventil-Modul 649.20.610,
649.20.620 oder 649.20.630

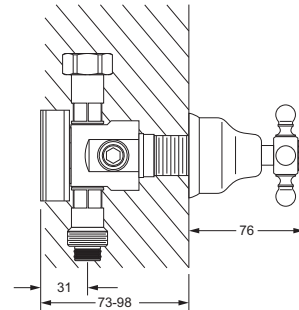

109.60.432



Unterputz-Ventil-Modul, Fertigmontageset

- 109.60.435 Hebelgriff, weiß
- 109.60.436 Hebelgriff, Holz
- Rosette
- dazu benötigt:
Unterputz-Ventil-Modul 649.20.610,
649.20.620 oder 649.20.630

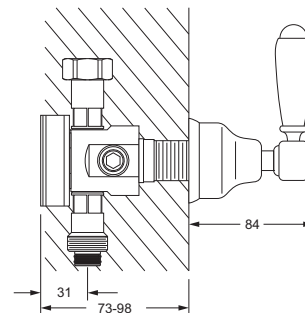

109.60.435 109.60.436



Unterputz-Ventil-Modul, 1-fach

- 1x Spindelventil DN 20, rechtsschließend mit keramischen Scheiben
- direkte Wasserführung
- 2 Abgänge DN15, je 1x rechts/links möglich, gleichzeitig benutzbar
- dient auch der Erweiterung der Module für eine beliebige Anzahl Spindelventile
- für 1 Fertigmontageset 109.60.432, 109.60.435 oder 109.60.436

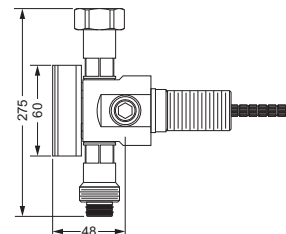

649.20.610

Unterputz-Thermostat $\frac{3}{4}$ " | Ventil-Modul



649.20.620

Unterputz-Ventil-Modul, 2-fach

- 2x Spindelventil DN 20, rechtsschließend mit keramischen Scheiben
- direkte Wasserführung
- 4 Abgänge DN15, je 2x rechts/links möglich, gleichzeitig benutzbar
- dient im direkten Verbund der maßgenauen Montage
- für 2 Fertigmontagesets **109.60.432**, **109.60.435** oder **109.60.436**
- erweiterbar mit **649.20.610**

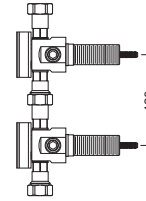

649.20.630

Unterputz-Ventil-Modul, 3-fach

- 3x Spindelventil DN 20, rechtsschließend mit keramischen Scheiben
- direkte Wasserführung
- 6 Abgänge DN15, je 3x rechts/links möglich, gleichzeitig benutzbar
- dient im direkten Verbund der maßgenauen Montage
- für 3 Fertigmontagesets **109.60.432**, **109.60.435** oder **109.60.436**
- erweiterbar mit **649.20.610**

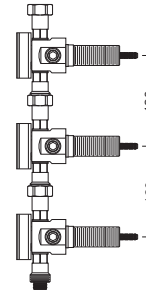

109.40.560

Unterputz-Thermostat $\frac{3}{4}$ " ohne Mengenregulierung, Fertigmontageset

- serienbezogener Temperiergriff
- Skalengriff mit Sicherheitssperre bei 38°C
- Abdeckrosette mit Dichtungsband
- dazu benötigt:
Unterputz-Einbaukörper **649.40.555**

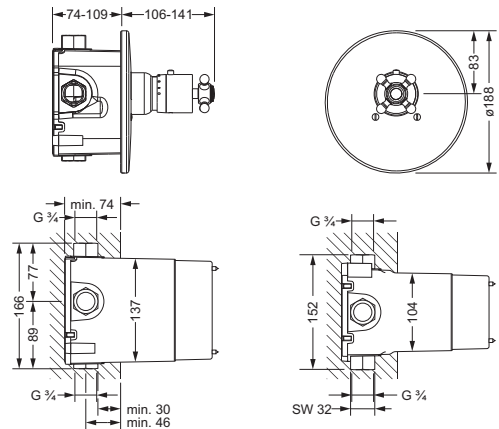

649.40.555

Unterputz-Einbaukörper $\frac{3}{4}$ "

- zu Fertigmontageset **109.40.560**
- Kartusche mit Schmutzfangsieben
- für Nass- und Trockenbau geeignet
- ohne Umstellautomatik
- separate Absperrung notwendig



649.20.634

Anschlußadapter $\frac{3}{4}$ "

- Anschlußadapter, Abschlußstopfen
- passend zur Verbindung von Unterputz-Einbaukörper **649.40.555** und Unterputz-Ventil-Modul **649.20.610**, **649.20.620** oder **649.20.630**

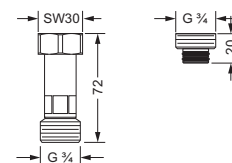

Unterputz-Umstellung



Unterputz 3-Wege Umstellung, Fertigmontageset

- Kreuzgriff
- Hülse
- Rosette
- dazu benötigt:
Unterputz-Einbaukörper 649.40.600

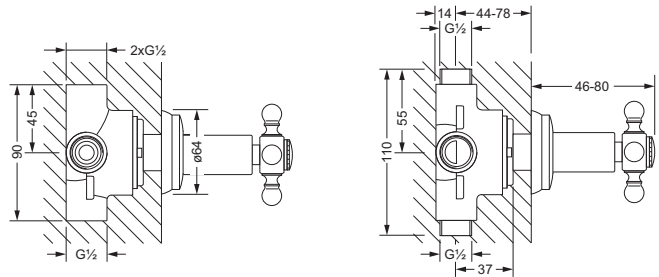

109.40.650



Unterputz 3-Wege Umstellung, Fertigmontageset

- Hebelgriff, weiß
- Hülse
- Rosette
- dazu benötigt:
Unterputz-Einbaukörper 649.40.600

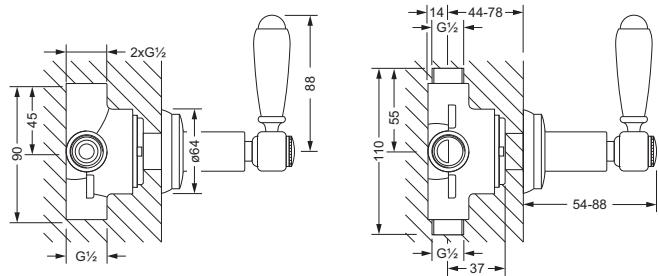

109.40.655



Unterputz 3-Wege Umstellung, Fertigmontageset

- Hebelgriff, Holz
- Hülse
- Rosette
- dazu benötigt:
Unterputz-Einbaukörper 649.40.600

109.40.656



Unterputz 3-Wege Umstellung, Einbaukörper 1/2"

- zu Fertigmontageset 109.40.650,
109.40.655 und 109.40.656

649.40.600

Unterputz-Ventile



Unterputz-Ventil, Fertigmontageset

- Kreuzgriff
- Hülse
- Schubrosette
- dazu benötigt:
Unterputz-Ventil 649.20.350, 649.20.355,
649.20.440 oder 649.20.445

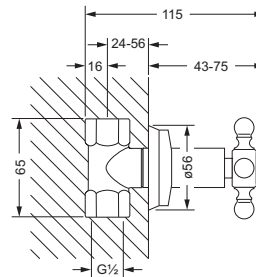

mit Einbaukörper 1/2"

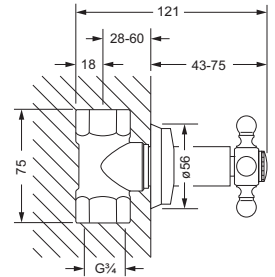

mit Einbaukörper 3/4"

109.50.234



Unterputz-Ventil, Fertigmontageset

- Hebelgriff, weiß
- Hülse
- Rosette
- dazu benötigt:
Unterputz-Ventil 649.20.350, 649.20.355,
649.20.440 oder 649.20.445

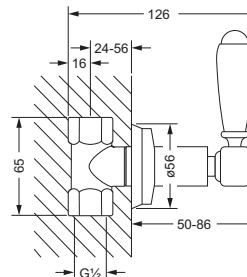

mit Einbaukörper 1/2"

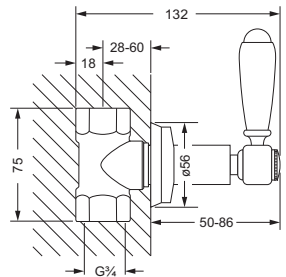

mit Einbaukörper 3/4"

109.50.235



Unterputz-Ventil, Fertigmontageset

- Hebelgriff, Holz
- Hülse
- Rosette
- dazu benötigt:
Unterputz-Ventil 649.20.350, 649.20.355,
649.20.440 oder 649.20.445

109.50.236



Unterputz-Ventil 1/2", Einbaukörper

- 649.20.350
- Oberteil mit keramischen Scheiben
- rechtsschließend

Unterputz-Ventil 1/2", Einbaukörper

- 649.20.355
- Oberteil mit keramischen Scheiben
- linksschließend

649.20.350 649.20.355

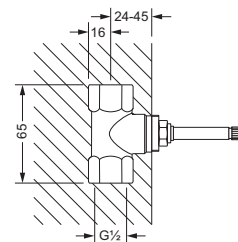

Einbaukörper 1/2"



Unterputz-Ventil 3/4", Einbaukörper

- 649.20.450
- Oberteil mit keramischen Scheiben
- rechtsschließend

Unterputz-Ventil 3/4", Einbaukörper

- 649.20.455
- Oberteil mit keramischen Scheiben
- linksschließend

649.20.450 649.20.455

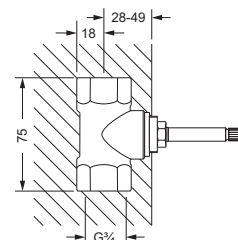

Einbaukörper 3/4"

Brausen



Duschgarnitur, komplett

- 109.13.300
- Wandrohr 900 mm, mit Schieber
- Metall-Handbrause mit Anti-Kalk-System
- Metall-Brauseschlauch 1.750 mm, einseitig mit drehbarem Konus

Duschstange, lose

- 109.13.350
- Wandrohr 900 mm, mit Schieber

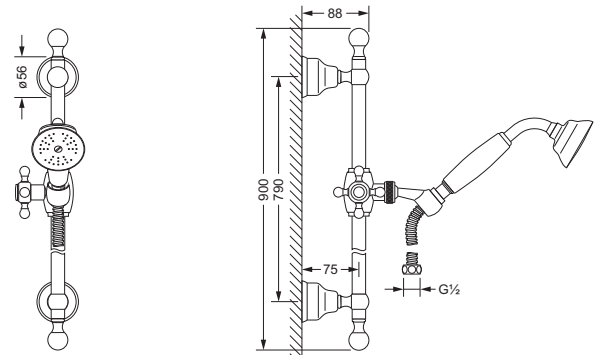

109.13.300 109.13.350



Schlauchbrausegarnitur

- Wandanschlußbogen 1/2" mit Rückflussverhinderer
- Rosette
- Wand-Brausehalter
- Metall-Handbrause mit Anti-Kalk-System
- Metall-Brauseschlauch 1.500 mm, einseitig mit drehbarem Konus

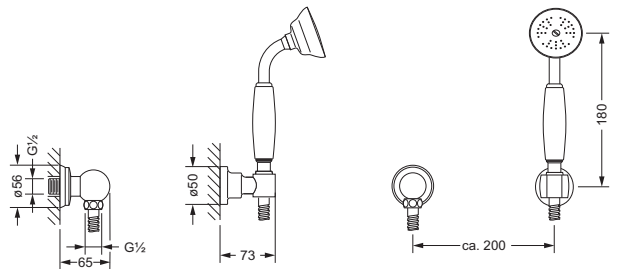

109.13.200



Hygienebrausegarnitur

- Wandbrausehalter und -anschlußbogen 1/2", Schubrosette
- Hygienebrause, klassisch (649.13.338), komplett aus Metall
- einstrahlig, Bedienung über Druckhebel
- Metall-Brauseschlauch 1250 mm

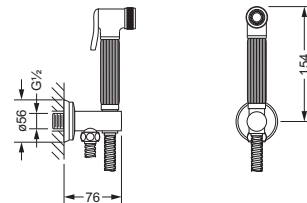

109.13.237



Wandanschlußbogen 1/2",

ohne Haken

- Rosette
- Brauseabgang 1/2"
- mit Rückflussverhinderer

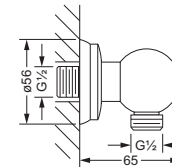

109.13.150



Wand-Brausehalter

- mit Rosette ø50 mm
- zur Aufnahme der Handbrause

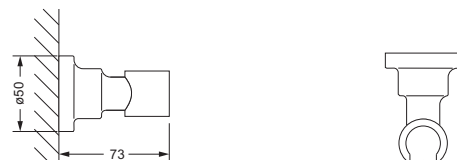

649.13.210

Brausen



Stachelkopfbrause 1/2"

- ø 230 mm, 75 Düsen
- Ausführung ganz in Metall
- Brausekopf schwenkbar
- mit Kugelgelenk
- Anti-Kalk System
- **ohne Wandarm**

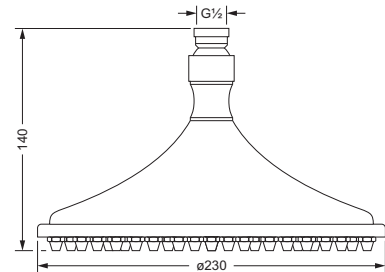

649.13.615



Wandarm 1/2"

- Ausladung 162 mm
 - empfohlen für Stachelkopfbrause
- 649.13.615**

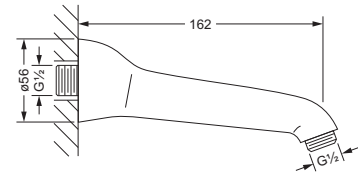

649.13.625



Seitenbrause 1/2"

- Ausladung 90 mm
- Ausführung Metall
- Rosette, Wandmontage
- Brausekopf schwenkbar
- 2 Strahlarten
- Anti-Kalk-System

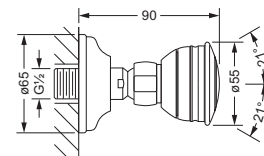

649.13.470



Handbrause 1/2"

- Ausführung Metall

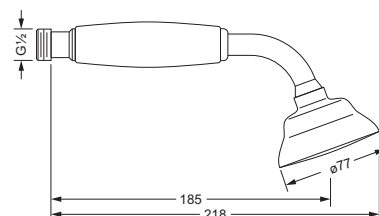

649.13.335

Waschtisch Batterien



109.10.333

Waschtisch 1-Hand Batterie, 140 mm erhöht

- Hebelgriff, weiß
 - ohne Exzenter-Ablaufgarnitur
 - Ausladung 165 mm; Höhe 416 mm
 - Auslauf schwenkbar
 - Luftsprudler M24 x 1
 - Kartusche mit keramischen Scheiben
 - 2 Kupferrohre M10x1 x 600 mm
- bestehend aus:
 109.10.334 | Waschtisch 1-Hand Batterie
 109.10.085 | Rohrverlängerung, Höhe 140 mm
- optional lieferbar:
 flexible Druckschläuche

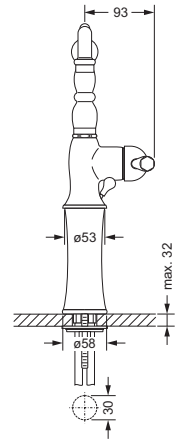
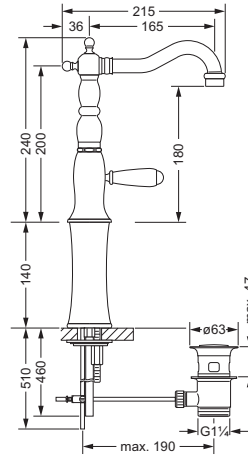

109.10.333

Waschtisch 1-Hand Batterie, 100 mm erhöht

- Hebelgriff, weiß
 - ohne Exzenter-Ablaufgarnitur
 - Ausladung 165 mm; Höhe 416 mm
 - Auslauf schwenkbar
 - Luftsprudler M24 x 1
 - Kartusche mit keramischen Scheiben
 - 2 Kupferrohre M10x1 x 600 mm
- bestehend aus:
 109.10.334 | Waschtisch 1-Hand Batterie
 109.10.086 | Rohrverlängerung, Höhe 100 mm
- optional lieferbar:
 flexible Druckschläuche

